

Electronic Air Purification System

GENERAL INFORMATION

PRODUCT OVERVIEW

Congratulations on your purchase of the AP500 Electronic Air Purification System. The AP500 is a device intended for the reduction of viruses, bacteria and other contaminants in the ambient air and surfaces in businesses and homes up to 350 sq. ft. This unit is designed for outlet installation only. Please read and follow all safety warnings and service procedures outlined in this manual, and use only genuine Aerus replacement parts.

CONTENTS

General Information	2
Important Safety Instructions	3
Product Features	4
Preparations For Use	4
Installation Instructions	5
Maintenance	7
Removing the ActivePure® Cell	8
Replacing the ActivePure® Cell	8
Replacement Parts & Service	9
Warranty Information	9
FCC Declaration & Responsible Party.	10

FILL IN AND SAVE

Record information regarding your new AP500 here. Retain for future reference.

Model No. _____

Serial No. _____

Date of Purchase _____

Independent Distributor/Contractor:

Name: _____

Phone: _____

Address: _____

STORAGE AND DISPOSAL

Do not dispose of this product as household waste. Electrical waste and electronic products should be appropriately recycled as required by practices established by your local authority.

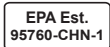

SPECIFICATIONS

AP500

- Model Number: A1028A
- Sales Number: 00693

NOTE: This unit does not meet California requirements and can not be shipped in California.

Technology:

- ActivePure® Technology - (1) 4.5" cell
- Carbon Brushes

Electrical:

- Supply Voltage: 120V~, 60 Hz, .18 Amp
- Power Consumption: 13 Watts*

Mechanical:

- One control switch, on/off

Weight & Dimensions:

- 2.9 lbs. (1.3 kg)
- 6" W x 12" H x 4" D
(28 cm x 28 cm x 43.2 cm)

Operating Temperature:

- 34 °F to 200 °F (1 °C – 93 °C)

Coverage¹:

- Up to 250 sq. ft. (23 m²) depending on occupant density and other factors. High density commercial not to exceed 100 sq. ft. (9 m²).

Warranty:

- Limited Three (3) Year Warranty

We reserve the right to change or modify any specification without notice.

1. Recommended ceiling height to not exceed 10 feet. Solutions should be customized based upon a variety of factors including HVAC system capabilities and settings, air flows taking into account walls, air pressure, and doors, ambient air temperatures and humidities, variable density, known VOC concentrations, and other layers of protection.

If you have any questions regarding the use of this product, please contact your Independent Distributor/Contractor or contact Customer Service at 800.572.0502 (U.S.) or 800.668.0763 (Canada) or email customerservice@aerusonline.com.

IMPORTANT SAFETY INSTRUCTIONS



WARNING

- UV Lamp operation; **DO NOT** operate this unit unless the case is completely and correctly assembled; failure to comply may result in serious eye damage.
- For outlet installation only; **NEVER** connect to an extension cord or other power source; improper installation could result in electrical shock or short.
- To reduce the risk of electric shock, this equipment has a grounding type plug that has a third (grounding) pin; this plug will only fit into a grounding type power outlet; if the plug does not fit into the outlet, contact qualified personnel to install the proper outlet; **DO NOT** alter the plug in any way.
- To reduce the risk fire, electric shock or injury to persons, observe the following:

Read this manual in its entirety before using your AP500.

Keep out of the reach of children.

- **NEVER** locate air cleaner near a bathtub or other water container; to protect against electrical hazards, **DO NOT** immerse in water or other liquids
- **DO NOT** touch the control panel or plug with a wet hand
- **DO NOT** insert or allow foreign objects to enter any ventilation or exhaust opening as this may cause an electric shock or fire, or damage the air cleaner
- To prevent a possible fire, **DO NOT** block the air intakes or exhaust in any manner
- To avoid fire or shock hazard, plug the unit directly into an electrical outlet
- To disconnect air cleaner, turn controls to **OFF**, then remove plug from outlet
- Always unplug the unit before moving or cleaning
- **DO NOT** use outdoors or on wet surfaces
- **DO NOT** attempt to repair or adjust any electrical or mechanical functions on this unit, doing so will void your warranty
- Connect to properly grounded outlets only
- To reduce the risk of electrical shock, do not change the plug in any way; **DO NOT** use adapters

SAVE THESE INSTRUCTIONS

FOR CANADIAN CUSTOMERS ONLY

AP500

Sales No. : 00693

This UV device helps reduce the spread of viruses in the air.

Keep out of the reach of children

Please read the label and owner's manual before using: activepure.com/manuals

PRECAUTIONS:

WARNING: UV radiation emitted from this device. Unintended use of the device, or damage to the housing, may result in exposure to ultraviolet radiation. Ultraviolet radiation may cause eye and skin irritation. Avoid exposing eyes and skin to ultraviolet radiation.

FIRST AID INSTRUCTIONS: Please contact your healthcare provider in the event of injury caused by this device.

DIRECTIONS FOR USE:

Plug the unit into a working electrical outlet, leaving at least 1 inch of open area to allow for airflow. Please see this manual for detailed instructions on using, handling, storing and disposing of the device, and procedures to mitigate any associated risks.

The use of this device is a supplement to and not a substitute for standard infection control practices; users must continue to follow all current infection control practices, including those related to the cleaning and disinfection of environmental surfaces.

FOR INQUIRIES CONTACT:

AERUS CANADA, INC.
Laird Business Park
3480 Laird Road, Units 2-5
Mississauga, Ontario, Canada, L5L 5Y4

W. Parrell, Manager
(905) 569-9399
wparrell@aerusonline.com

Aerus Canada, Inc. is affiliated with ActivePure Manufacturing, LLC
1300 Valley Drive, Bristol, Virginia 24201

PRODUCT FEATURES

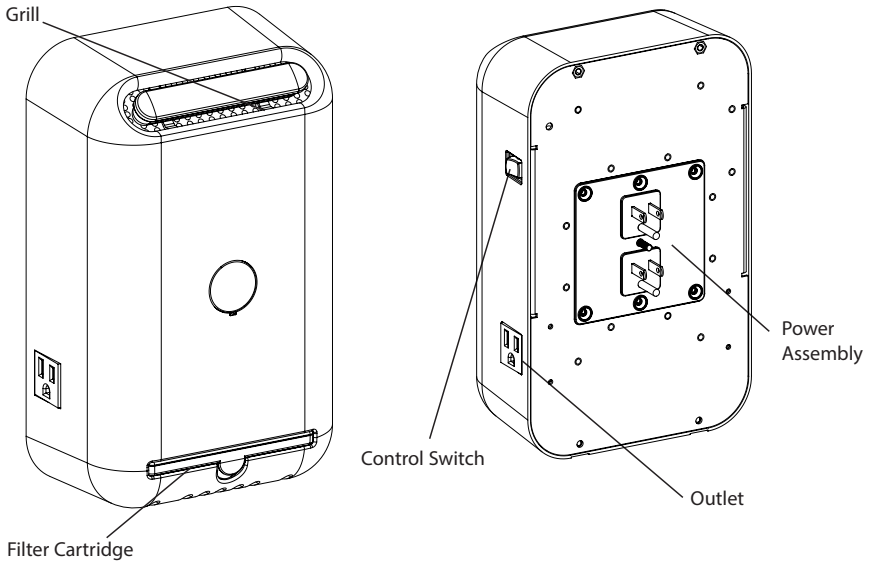

- Secure Installation
- No Duct Work Required
- Low Maintenance
- Complete User Control
- Plugs into 120 Volt Outlet
- Carbon Brushes aid in the capture of contaminants
- Compact
- No Chemicals
- Low Power Use
- No Residual Contamination
- Washable Filter
- Retain Use of Outlet
- Two (2) Outlets (6 Amp Max each outlet)

PRINCIPLES OF OPERATION

The AP500 is a device intended for the reduction of viruses, bacteria and other contaminants in the ambient air and surfaces in businesses and homes up to 350 sq. ft.

PREPARATIONS FOR USE

1. Remove unit from shipping carton.
2. Remove all packing materials.
3. Read owner's manual thoroughly prior to installation.
4. Determine placement location for the unit and follow installation instructions in this Owner's Manual.

INSTALLATION INSTRUCTIONS



WARNING

- UV Lamp operation; **DO NOT operate this unit unless the case is completely and correctly assembled**; failure to comply may result in serious eye damage
- For outlet installation only; **NEVER** connect to an extension cord or other power source; improper installation could result in electrical shock or short
- To reduce the risk of electric shock, this equipment has a grounding type plug that has a third (grounding) pin; this plug will only fit into a grounding type power outlet; if the plug does not fit into the outlet, contact qualified personnel to install the proper outlet; **DO NOT alter the plug in any way**
- Never use any type of extension cord to power the unit



CAUTION

- Disconnect power at the breaker or fuse panel before installing unit
- AP500 Power switch should be in the **OFF** position

1. Before installing, locate a properly grounded electrical outlet with clearances as indicated. **DO NOT** use with a GFCI (Ground Fault Circuit Interrupter) equipped or an ungrounded Electrical outlet.

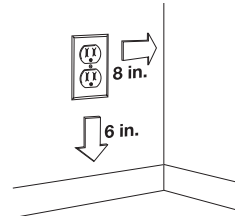

2. Remove the center cap of the AP500 by inserting a small blade under the cap edge and lift up.

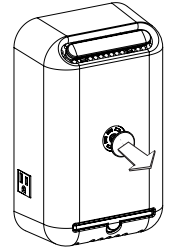

3. Remove electrical outlet faceplate screw. The AP500 is designed to be installed with the faceplate cover in place or removed. If the faceplate is to remain, it should be a smooth, low profile plastic faceplate. **DO NOT install over metal, decorative or other non standard type faceplates.** Replace these with a plastic faceplate or install without.

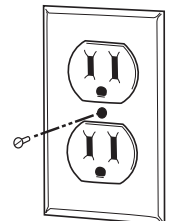

Note: Always follow local or national codes.

INSTALLATION INSTRUCTIONS (CONTINUED)

4. The plug on the back of the AP500 can rotate 90° or 180° to fit your outlet.

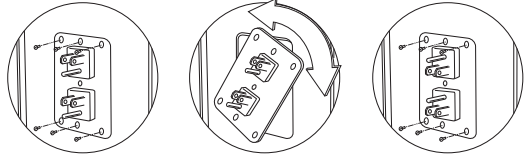

5. Grasp the unit and insert it into the electrical outlet while making sure the AP500 mounting screw is lining up with the electrical outlet screw hole. Once fully inserted into the electrical outlet, tighten the mounting screw to secure the unit in place. Pull back slightly on the unit to verify it is properly secured.

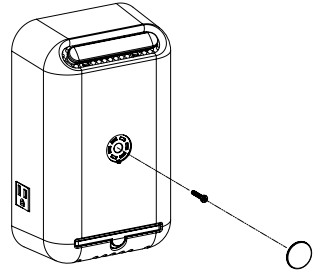

Install Tip: Holding the mounting screw with a screwdriver will make it easier to keep the mounting screw lined up.

ISSUES WHICH MAY IMPACT THE INSTALLATION OR PROPER UNIT OPERATION

- Faulty / damaged / loose fitting electrical outlet
- Improper ground (Hot/ GRD or Neutral / GRD reversed or no ground)
- Mounting screw pushed to side (unit not secure)
- Not using the mounting screw
- Incorrect or inappropriate type of electrical outlet faceplate used
- Not removing the electrical outlet faceplate screw

DIRECTIONS FOR USE

1. Properly install the AP500 into a working outlet (see instructions on Pg. 6)
2. Push the Control Switch on the side of the AP500 to power the unit on. A green light will illuminate from the front grill when the unit is operating properly.
3. The AP500 can be powered on and off as needed or can run continuously to ensure 24/7 air and surface purification.
4. The AP500 is equipped with two (2) 6 Amp outlets, one on each side of the unit, to help retain use of the outlet.

MAINTENANCE



CAUTION

- Disconnect power at the breaker or fuse panel before installing unit
- AP500 Power switch should be in the **OFF** position

The AP500 requires little maintenance beyond annual replacement of the ActivePure® Cell Assembly. Regular monthly cleaning of the grills, filter and case is recommended. Please contact your Independent Aerus Distributor when service is required.

1. Remove the filter from the bottom of unit.
 - a. Carefully vacuum grills monthly
 - b. Wipe down case with a soft, damp cloth
2. Rinse filter with clean water. Allow to dry. Place clean filter back into unit.
3. For optimal performance, we recommend the replacement of the ActivePure® Cell Assembly every year, even if the UV lamp appears to be operating normally. ActivePure® Cell Assembly removal and replacement instructions can be found on page 9 of this manual.

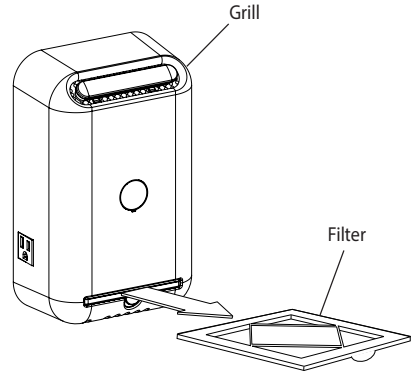

[For questions on maintenance procedures contact your Independent Distributor/ Contractor or contact Customer Service at 800.572.0502 \(U.S.\) or 800.668.0763 \(Canada\) or email \[customerservice@aerusonline.com\]\(mailto:customerservice@aerusonline.com\).](#)

REMOVING THE ACTIVEPURE® CELL ASSEMBLY



CAUTION

- Disconnect power at the breaker or fuse panel before installing unit
- AP500 Power switch should be in the **OFF** position



WARNING

Eye damage may result from directly viewing the bulb used in this product; always turn off and unplug before removing filters or bulbs.

REMOVING THE ACTIVEPURE® CELL ASSEMBLY (CONT.)

1. Remove the cover of the AP500 by removing the 4 cover screws on back.
2. Remove four (4) nuts holding ActivePure® Cell in place.
3. Remove ActivePure® Cell by lifting it out. Disconnect the bulb power connector from the bulb end.

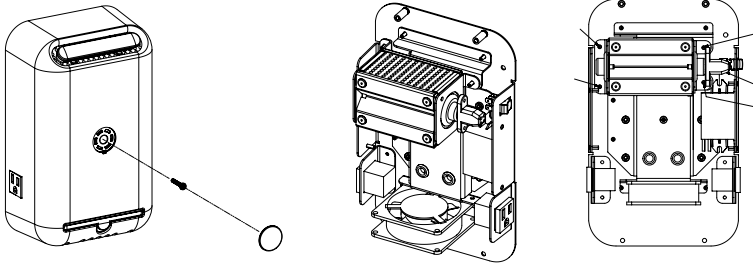

REPLACING THE ACTIVEPURE® CELL ASSEMBLY



CAUTION

- Disconnect power at the breaker or fuse panel before installing unit
- AP500 Power switch should be in the **OFF** position



WARNING

Eye damage may result from directly viewing the bulb used in this product; always turn off and unplug before removing filters or bulbs.

1. Replace the ActivePure® Cell Assembly by reversing steps above.

For optimal performance, we recommend the replacement of the ActivePure® Cell every year, even if the UV lamp appears to be operating normally.

2. Return cover to unit and put the 4 cover screws back into place.

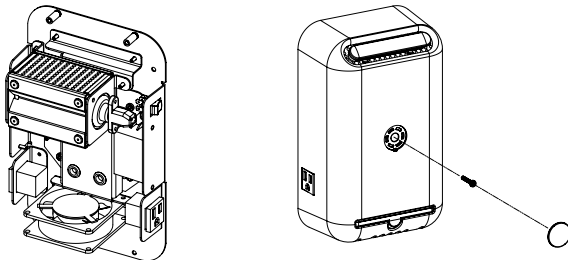

For questions on maintenance procedures contact your Independent Distributor/Contractor or contact Customer Service at 800.572.0502 (U.S.) or 800.668.0763 (Canada) or email customerservice@aerusonline.com.

REPLACEMENT PARTS & SERVICE

REPLACEMENT PARTS	PART NUMBER
ActivePure Cell Assembly - (1) 4.5" cell	49861
Washable Filter	49797
Fan Assembly	49906

ActivePure Cell Assembly

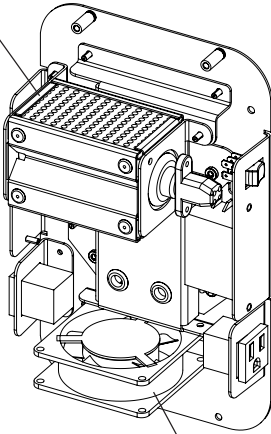

Fan Assembly

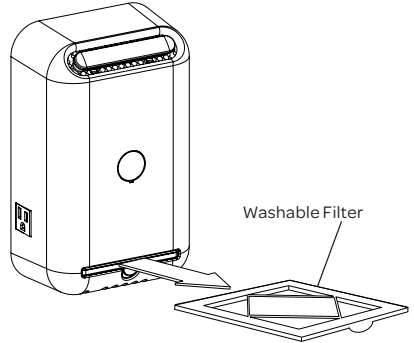

Washable Filter

To order replacement parts, contact Customer Service at 800.572.0502 (U.S.) or 800.668.0763 (Canada) or email customerservice@aerusonline.com.

WARRANTY INFORMATION

Limited Three (3) Year Warranty

To register your AP500 Electronic Air Purification System, visit aerusonline.com/warranty or contact Customer Service at 800.243.9078 (US) or 800.688.0763 (Canada) or email customerservice@aerusonline.com.

Customer should not repackage and ship the AP500 Electronic Air Purification System because irreparable damage can occur.

For warranty service, please contact your Authorized Aerus Representative or Aerus Customer Service at 800.243.9078 (US) or 800.688.0763 (Canada) or email customerservice@aerusonline.com.

WHAT IS COVERED BY THIS WARRANTY

We warrant the AP500 Electronic Air Purification System, to the consumer subject to the conditions below, against defects in workmanship or material, provided that the products are returned to a Aerus Customer Service within the following time periods:

- AP500 (excluding the ActivePure Cell Assembly) within three (3) years from date of purchase.
- ActivePure Cell Assembly within one (1) year from date of purchase.

MAINTENANCE REQUIREMENTS

This warranty is expressly conditioned upon proper installation, operation, cleaning and maintenance, all in accordance with the Owner's Manual. Failure to meet any of these requirements will void this warranty. Servicing of your AP500 by parties other than our authorized representatives and/or using parts other than genuine parts will also void this warranty.

This warranty is contingent upon:

- Replacing the ActivePure Cell Assembly once every 12 months with a genuine Aerus part (proof of change may be required).

HOW TO OBTAIN WARRANTY SERVICE

Customer must contact their Independent Distributor or Customer Service and provide proof of purchase within the above time periods. We will repair or replace and return the product, without charge and within a reasonable period of time, subject to the conditions in the above paragraphs, if its examination shall disclose any part to be defective in workmanship or material. If we, in our discretion, are unable to repair the product after a reasonable number of attempts, we will provide either a refund of the purchase price or a replacement unit, at the company's option.

WHAT IS NOT COVERED BY THIS WARRANTY

This product is intended for household and commercial use. Ordinary wear and tear shall not be considered a defect in workmanship or material. These warranties do not apply for loss or damage caused by accident, fire, abuse, misuse, modification, misapplication, or by any repairs other than those provided by an authorized Aerus location. This warranty is non-transferable.

MISSING SERIAL NUMBERS & UNAUTHORIZED CHANNELS

If a valid serial number is missing from the product, the warranty will be voided. Aerus products are authorized for sale through Aerus representatives only. Warranties are voided if a product is purchased through unauthorized channels, this includes websites that are not authorized to use Aerus' trademarked names, images and logos as well as Internet auction sites (e.g. ebay and Craigslist).

The only approved Internet presence for Aerus products is www.beyondbyaerus.com. To confirm warranty coverage prior to purchasing a product, contact Aerus at 800.572.0502 with the serial number located on the back of the unit.

EXCLUSION OF OTHER WARRANTIES AND CONDITIONS

EXCEPT AS PROVIDED HEREIN, Aerus MAKES NO REPRESENTATION OR WARRANTY OF ANY KIND. ALL OTHER WARRANTIES OF ANY KIND, EXPRESS OR IMPLIED, ARE HEREBY EXPRESSLY DISCLAIMED, INCLUDING ANY IMPLIED WARRANTY OF MERCHANTABILITY OR FITNESS FOR A PARTICULAR PURPOSE.

LIMITATION OF LIABILITY FOR SPECIAL, INCIDENTAL OR CONSEQUENTIAL DAMAGES

Aerus SHALL NOT IN ANY CASE BE LIABLE FOR SPECIAL, INCIDENTAL OR CONSEQUENTIAL DAMAGES ARISING FROM BREACH OF EXPRESS OR IMPLIED WARRANTIES, CONDITIONS, GUARANTEES OR REPRESENTATIONS, BREACH OF CONTRACT, NEGLIGENCE OR ANY OTHER LEGAL THEORY. Such excluded damages include, but are not limited to, loss of profits or revenue and loss of the use of the products.

FOR U.S. APPLICATION ONLY

This warranty gives you specific legal rights, and you may also have other rights which vary from state to state. Some states do not allow limitations on warranties, or on remedies for breach. In such states, the above limitations may not apply to you.

FOR CANADIAN APPLICATION ONLY

Exclusion of Subsequent Owners: Except as otherwise required by applicable legislation, this warranty is not transferable. This warranty gives you specific legal rights and you may also have other rights which vary from province to province. Some provinces and territories do not allow limitations on warranties, or on remedies for breach. In such provinces or territories, the above limitations may not apply to you.

If any provision of this warranty or part thereof is held by a court of competent jurisdiction to be invalid, illegal or unenforceable, the validity, legality and enforceability of the remaining provisions or parts thereof will not in any way be affected or impaired within the jurisdiction of that court. This entire warranty shall continue to be valid, legal and enforceable in any jurisdiction where a similar determination has not been made.

This warranty is provided by:

ActivePure Manufacturing, LLC
1300 Valley Drive
Bristol, VA 24201

SERVICE

Every effort is made to ensure that customers receive an up-to-date instruction manual on the use of our products; however, from time to time, modifications to our products may without notice make the information contained herein subject to alteration. For the latest information, please contact Customer Service at 800.243.9078 (US) or 800.688.0763 (Canada) or email customerservice@aerusonline.com.

FCC DECLARATION & RESPONSIBLE PARTY

This equipment has been tested and found to comply with the limits for a Class B digital device, pursuant to Part 15 of the FCC Rules. These limits are designed to provide reasonable protection against harmful interference in a residential installation. This equipment generates, uses, and can radiate radio frequency energy, and if not installed and used in accordance with the instructions, may cause harmful interference to radio communications. However, there is no guarantee that interference will not occur in a particular installation. If this equipment does cause harmful interference to radio or television, which can be determined by turning the equipment off and on, the user is encouraged to try to correct the interference by one or more of the following measures:

- Reorient or relocate the receiving antenna
- Increase the separation between the equipment and receiver
- Connect the equipment into an outlet on a circuit different from that to which the receiver is connected
- Consult the Dealer or an experienced radio/TV technician for help

FCC Declaration of Conformity

Name: AP500

Model: A1028A

Produced by: ActivePure Manufacturing, LLC

This device complies with Part 15 of the FCC Rules.

Responsible Party

ActivePure Manufacturing, LLC

1300 Valley Drive

Bristol, VA 24201

Ph: 800.572.1446

Signature: _____



Printed Name: Andrew Eide

Title: Vice President of Product Development
and Manufacturing

Date: 05/09/2024

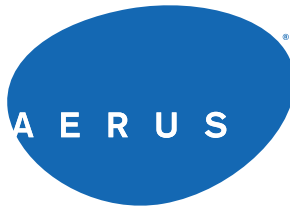

For information regarding the use of this product please contact Customer Service

800.572.0502 (U.S.)

800.668.0763 (CANADA)

customerservice@aerusonline.com

Aerus, LLC | 1300 Valley Drive | Bristol, VA 24201 | 800.243.9078

Aerus Canada, Inc. | 3480 Laird Road, Suite 2-5 | Mississauga, ON L5L 5Y4 | 800.668.0763

© 2024 Aerus, LLC. All Rights Reserved

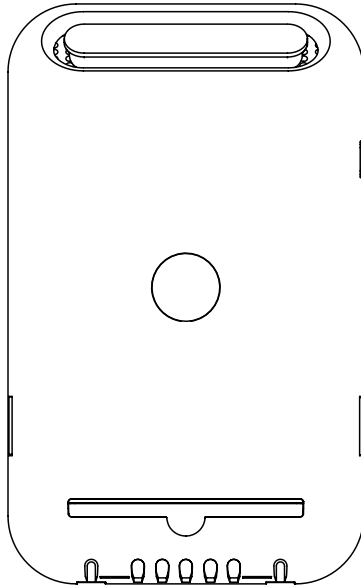

Systeme de purification de l'air électronique

LIRE ATTENTIVEMENT LE MANUEL AFIN D'UTILISER CORRECTEMENT
L'APPAREIL ET D'ASSURER SON FONCTIONNEMENT OPTIMAL.



INFORMATIONS GÉNÉRALES

APERÇU DU PRODUIT

Félicitations pour votre achat du système de purification d'air électronique AP500. Le système AP500 est un appareil conçu pour réduire la présence de virus, bactéries et autres contaminants dans l'air ambiant et sur les surfaces, dans un espace commercial ou résidentiel jusqu'à 350 pieds carrés. Cet appareil est destiné à être branché à une prise électrique uniquement. Veuillez lire et respecter toutes les procédures de sécurité et de maintenance décrites dans le présent manuel, et de n'installer que les pièces de rechange d'origine Aerus®.

SOMMAIRE

Informations générales	14
Consignes de sécurité importantes	15
Caractéristiques du produit	16
Préparation avant utilisation	16
Instructions d'installation	17
Entretien	19
Démontage de la cellule ActivePure®	20
Remplacement de la cellule ActivePure®	20
Pièces de rechange et réparation	21
Informations de garantie	21
Déclaration FCC et partie responsable	22

À REMPLIR ET À CONSERVER

Veuillez renseigner le formulaire ci-dessous concernant votre nouvel appareil AP500. Conserver ces informations pour toute référence ultérieure.

N° de modèle _____

N° de série _____

Date d'achat _____

Revendeur/Entrepreneur indépendant:

Nom: _____

Téléphone: _____

Adresse: _____

ENTREPOSAGE ET ÉLIMINATION

Ne pas jeter ce produit avec les ordures ménagères. Les déchets électriques et les produits électroniques doivent être recyclés de manière appropriée, conformément aux pratiques établies par les autorités locales.



SPÉCIFICATIONS

AP500

- Numéro de modèle : A1028A
- Numéro de commande : 00693
- Cet appareil ne répond pas aux exigences en vigueur en Californie et ne peut y être expédié.**

Technologie :

- ActivePure® - (1) 4.5" cell
- Balais en carbone

Données électriques :

- Tension d'entrée: 120 Vca, 60 Hz, 18 A
- Consommation : 13 W*

Données mécaniques :

- Un seul interrupteur, marche/arrêt

Poids et dimensions :

- 1,3 kg (2,9 lb)
- L 6 po x H 12 po x P 4 po
(28,0 cm x 28,0 cm x 43,2 cm)

Température de fonctionnement :

- 1 à 93 °C (34 à 200 °F)

Couverture¹:

- Jusqu'à 250 pi² (23 m²) en selon la densité d'occupation et autres facteurs¹. Espace commercial haute densité ne dépassant pas 100 pi² (9 m²)

Garantie :

- Garantie limitée de trois (3) ans

Nous nous réservons le droit de modifier toute spécification sans préavis.

1. La hauteur de plafond recommandée ne doit pas dépasser 10 pieds. Les solutions doivent être personnalisées en fonction de différents facteurs, notamment la capacité et les réglages du système CVC, les débits d'air en tenant compte des murs, de la pression atmosphérique et des portes, la température et l'humidité de l'air ambiant, les variations de densité, les concentrations de COV connues, et les autres couches de protection.

Si vous avez des questions concernant l'utilisation de ce produit contactez votre distributeur ou entrepreneur indépendant, ou le service à la clientèle Aerus au 800.752.0502 (États-Unis) ou 800.668.0763 (CANADA) ou envoyez un courriel à customerservice@aerisonline.com.

CONSIGNES DE SÉCURITÉ IMPORTANTES



MISE EN GARDE

- Lampe UV sous tension; **NE PAS** utiliser cet appareil si son boîtier n'est pas complètement et correctement assemblé; des lésions oculaires graves peuvent survenir si cette mise en garde n'est pas respectée.
- Doit être branché à une prise électrique uniquement; ne **JAMAIS** brancher à une rallonge ou à une autre source d'alimentation; risque de choc électrique ou de court-circuit en cas d'installation incorrecte.
- Afin de réduire les risques de choc électrique, cet appareil utilise une fiche mise à la terre dotée d'une troisième broche (de terre); cette fiche ne s'insère que dans une prise mise à la terre; si elle ne rentre pas, contacter un électricien qualifié pour faire installer la bonne prise; **NE PAS** modifier la fiche de quelque façon que ce soit.
- Afin de réduire les risques d'incendie, de choc électrique ou de blessure corporelle, veuillez respecter les procédures suivantes :

Veillez lire ce manuel dans son intégralité avant d'utiliser votre appareil AP500.

Tenir hors de la portée des enfants.

- **NE JAMAIS** placer l'appareil à proximité d'une baignoire ou autre contenant d'eau; afin d'éviter les risques d'électrocution, **NE PAS** immerger dans l'eau ou dans d'autres liquides
- **NE PAS** toucher le panneau de commande ou la prise avec les mains mouillées
- **NE PAS** introduire ni laisser pénétrer d'objets étrangers dans une ouverture de ventilation ou de sortie, au risque de provoquer un choc électrique ou un incendie, ou d'endommager le purificateur d'air
- Pour éviter tout risque d'incendie, **NE PAS** bloquer les entrées ou les sorties d'air de quelque manière que ce soit
- Pour éviter tout risque d'incendie ou d'électrocution, brancher l'appareil directement à une prise électrique
- Pour débrancher le purificateur d'air, mettre l'interrupteur en position **OFF (Arrêt)**, puis retirer la fiche de la prise électrique
- Débrancher toujours l'appareil avant de le déplacer ou de le nettoyer
- **NE PAS** utiliser l'appareil à l'extérieur ou sur des surfaces humides
- **NE PAS** essayer de réparer ou d'ajuster les fonctions électriques ou mécaniques de cet appareil; votre garantie en serait annulée
- Brancher uniquement à une prise électrique correctement mise à la terre
- Afin de réduire les risques d'électrocution, ne pas modifier la fiche électrique de quelque manière que ce soit; **NE PAS** utiliser d'adaptateurs

CONSERVER CES CONSIGNES

AP500

Numéro de vente: 00693

Ce modèle à rayons UV permet de réduire la propagation des virus dans l'air.

Garder hors de la portée des enfants.

Veillez lire l'étiquette et le manuel d'utilisation avant de vous servir du produit:

activepure.com/manuals

PRÉCAUTIONS:

MISE EN GARDE z Cet appareil émet des rayonnements UV. L'utilisation involontaire de cet appareil ou un boîtier endommagé peut entraîner l'exposition à des rayons ultraviolets. Les rayonnements ultraviolets peuvent irriter les yeux et la peau. Évitez d'exposer vos yeux et votre peau aux rayons ultraviolets.

INSTRUCTIONS POUR LES PREMIERS SOINS: En cas de blessure causée par cet appareil, veuillez contacter votre professionnel de la santé.

MODE D'EMPLOI:

Branchez le cordon de l'appareil dans une prise électrique en état de marche en laissant un espace ouvert d'au moins 1 po afin de permettre à l'air de circuler. Veuillez consulter le manuel de démarrage rapide pour en savoir plus sur l'utilisation, la manipulation, le stockage et la mise au rebut de l'appareil, ainsi que les procédures permettant d'atténuer les risques associés.

L'utilisation de cet appareil agit en complément des pratiques standards de contrôle des infections et ne représente donc pas un moyen de substitution à celles-ci. Les utilisateurs doivent continuer à suivre toutes les pratiques standards actuelles en matière de contrôle des infections, y compris celles concernant le nettoyage et la désinfection des surfaces environnantes.

POUR TOUTE QUESTION, VEUILLEZ CONTACTER:

AERUS CANADA, INC
Laird Business Park
3480 Laird Road, Unités 2-5
Mississauga, Ontario, Canada, L5L 5Y4

W. Parrell, Gestionnaire
(905) 569-9399
wparrell@aerusonline.com

Aerus Canada, Inc. est affilié à ActivePure Manufacturing, LLC
1300 Valley Drive, Bristol, Virginia 24201

CARACTÉRISTIQUES DU PRODUIT

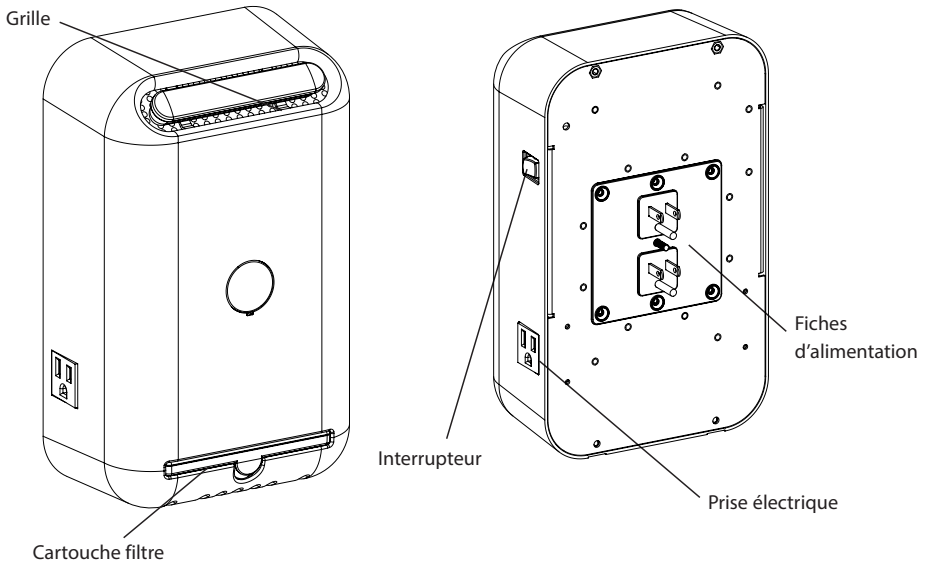

- Installation sécurisée
- Aucun conduit nécessaire
- Entretien réduit
- Plein contrôle de l'utilisateur
- Se branche à une prise de 120 V
- Les balais en carbone aident à capturer les contaminants
- Compact
- Aucun produit chimique
- Faible consommation
- Aucune contamination résiduelle
- Filtre lavable
- Prise électrique toujours accessible
- Deux (2) prises (6 A max. sur chaque prise)

PRINCIPE DE FONCTIONNEMENT

Le système AP500 est un appareil conçu pour réduire la présence de virus, bactéries et autres contaminants dans l'air ambiant et sur les surfaces, dans un espace commercial ou résidentiel jusqu'à 350 pieds carrés.

PRÉPARATION AVANT UTILISATION

1. Déballez l'appareil de son carton d'expédition.
2. Retirez tous les matériaux d'emballage.
3. Lisez attentivement le manuel d'utilisation avant l'installation.
4. Déterminez l'emplacement adéquat pour l'appareil; se référer aux instructions d'installation dans ce manuel d'utilisation.

INSTRUCTIONS D'INSTALLATION



MISE EN GARDE

- Lampe UV sous tension; **NE PAS utiliser cet appareil si son boîtier n'est pas complètement et correctement assemblé**; des lésions oculaires graves peuvent survenir si cette mise en garde n'est pas respectée.
- Doit être branché à une prise électrique uniquement; ne **JAMAIS** brancher à une rallonge ou à une autre source d'alimentation; risque de choc électrique ou de court-circuit en cas d'installation incorrecte.
- Afin de réduire les risques de choc électrique, cet appareil utilise une fiche mise à la terre dotée d'une troisième broche (de terre); cette fiche ne s'insère que dans une prise mise à la terre; si elle ne rentre pas, contacter un électricien qualifié pour faire installer la bonne prise; **NE PAS modifier la fiche de quelque façon que ce soit.**
- Ne jamais utiliser de rallonge d'aucun type pour alimenter l'appareil.



ATTENTION

- Couper l'alimentation électrique au niveau du disjoncteur ou des fusibles avant d'installer l'appareil.
- L'interrupteur d'alimentation de l'AP500 doit être en position **OFF**.

1. Avant l'installation, localiser une prise correctement mise à la terre avec les dégagements indiqués; **NE PAS utiliser avec prise GFCI (munie d'un disjoncteur de fuite à la terre) ou non mise à la terre.**

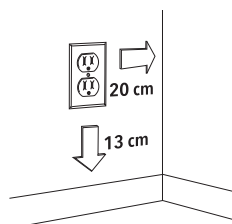

2. Retirer le capuchon central de l'AP500; pour ce faire, insérer une petite lame sous le bord du capuchon et soulever.

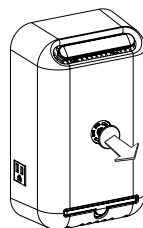

3. Retirer la vis de la plaque murale de la prise. L'AP500 est conçu pour être installé avec ou sans la plaque murale en place. S'il s'avère nécessaire de la laisser en place, la plaque murale doit être en plastique lisse et à profil bas. **NE PAS installer sur une plaque murale métallique, décorative ou d'un autre type non standard.** Remplacer par une plaque murale en plastique ou installer l'appareil sans plaque murale.

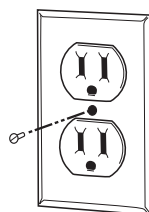

Remarque : Toujours respecter les codes locaux ou nationaux.

PROCÉDURE D'INSTALLATION (SUITE)

4. La fiche située à l'arrière de l'AP500 peut pivoter de 90° ou 180° pour s'adapter à votre prise électrique.

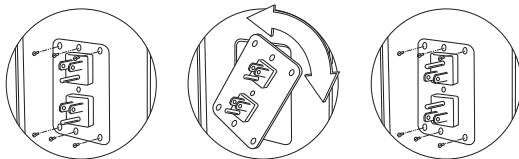

5. Saisir l'appareil et l'insérer dans la prise électrique, tout en s'assurant que la vis de fixation de l'AP500 est alignée avec le trou de vis de la prise. Une fois la fiche de l'appareil complètement insérée dans la prise, serrer la vis de fixation pour fixer l'unité en place. Tirer légèrement sur l'appareil pour vérifier qu'il est solidement installé.

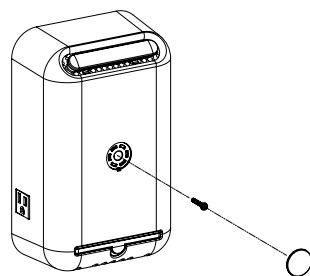

Astuce d'installation : En maintenant la vis de fixation avec un tournevis, il est plus facile de la garder alignée.

PROBLÈMES POUVANT AFFECTER L'INSTALLATION OU LE BON FONCTIONNEMENT DE L'APPAREIL

- Prise défectueuse/endommagée/desserrée
- Liaison à la terre incorrecte (inversion entre phase et terre ou entre neutre et terre, ou aucune terre)
- Vis de fixation poussée sur le côté (appareil non sécurisé)
- Vis de fixation non utilisée
- Plaque murale de prise de type incorrect ou inapproprié
- Vis non retirée de la plaque murale de la prise

MODE D'EMPLOI

1. Installez correctement l'AP500 dans une prise qui fonctionne (voir les instructions à la page 6).
2. Appuyez sur l'interrupteur de commande sur le côté de l'AP500 pour allumer l'appareil. Un voyant vert s'allumera sur la grille avant lorsque l'appareil fonctionne correctement.
3. L'AP500 peut être allumé et éteint selon les besoins ou peut fonctionner en continu pour assurer une purification de l'air et des surfaces 24h/24 et 7j/7.
4. L'AP500 est équipé de deux (2) prises de 6 A, une de chaque côté de l'appareil, pour aider à conserver l'utilisation de la prise.



ATTENTION

- Couper l'alimentation électrique au niveau du disjoncteur ou des fusibles avant d'installer l'appareil
- L'interrupteur d'alimentation de l'AP500 doit être en position **OFF**

L'AP500 nécessite peu d'entretien au-delà du remplacement annuel éléments de la cellule ActivePure®. Un nettoyage mensuel régulier des grilles, du filtre et du boîtier, est recommandé. Veuillez contacter votre distributeur indépendant Aerus lorsqu'une réparation est nécessaire.

1. Retirer le filtre du bas de l'appareil.
 - a. Passer soigneusement l'aspirateur sur les grilles tous les mois.
 - b. Essuyer le boîtier avec un chiffon doux et humide.
2. Rincer le filtre à l'eau claire. Laisser sécher. Remettre le filtre propre dans l'appareil.
3. Pour une performance optimale, nous recommandons le remplacement éléments de la cellule ActivePure tous les ans, même si la lampe UV semble fonctionner normalement. La procédure de démontage et de remplacement éléments de la cellule ActivePure® Cell est détaillée à la page 23 de ce manuel.

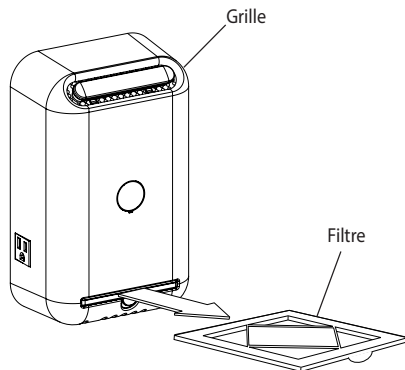

Utilisez cet appareil uniquement de la manière prévue par le fabricant. Si vous avez des questions, contactez votre distributeur indépendant ou contactez le service client au 800.572.0502 (États-Unis) ou 800.668.0763 (Canada), ou envoyez un courriel à customerservice@aerusonline.com.

DÉMONTAGE ÉLÉMENTS DE LA CELLULE ACTIVEPURE®



ATTENTION

- Couper l'alimentation électrique au niveau du disjoncteur ou des fusibles avant d'installer l'appareil
- L'interrupteur d'alimentation de l'AP500 doit être en position **OFF**.



MISE EN GARDE

Regarder directement l'ampoule utilisée dans ce produit peut endommager vos yeux; mettez toujours l'appareil hors tension et débranchez-le avant de retirer un filtre ou une ampoule.

DÉMONTAGE ÉLÉMENTS DE LA CELLULE ACTIVEPURE®

1. Retirer le couvercle de l'AP500 en retirant les quatre vis situées à l'arrière de l'appareil.
2. Retirer les quatre (4) écrous qui retiennent la cellule ActivePure® en place.
3. Soulever la cellule ActivePure® pour la retirer. Débrancher le connecteur d'alimentation de l'ampoule de l'extrémité de l'ampoule.

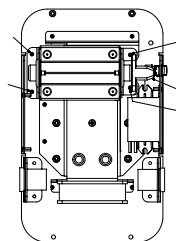
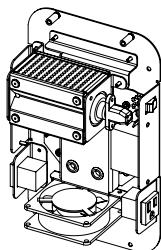
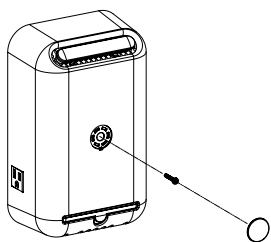

REPLACEMENT ÉLÉMENTS DE LA CELLULE ACTIVEPURE®



ATTENTION

- Couper l'alimentation électrique au niveau du disjoncteur ou des fusibles avant d'installer l'appareil
- L'interrupteur d'alimentation de l'AP500 doit être en position **OFF**.



MISE EN GARDE

Regarder directement l'ampoule utilisée dans ce produit peut endommager vos yeux; mettez toujours l'appareil hors tension et débranchez-le avant de retirer un filtre ou une ampoule.

1. Remplacer la cellule ActivePure® en suivant les étapes ci-dessus dans l'ordre inverse.

Pour une performance optimale, nous recommandons le remplacement de la cellule ActivePure tous les ans, même si la lampe UV semble fonctionner normalement.

2. Replacer le couvercle sur l'appareil et réinstaller les quatre vis du couvercle.

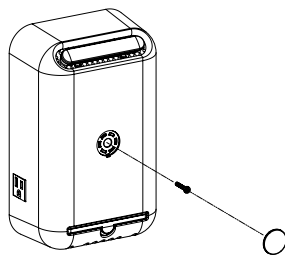
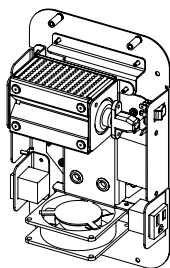

Pour toute question sur les procédures de maintenance, contactez votre distributeur/entrepreneur indépendant ou contactez le service client au 800.572.0502 (États-Unis) ou 800.668.0763 (Canada) ou envoyez un courriel à customerservice@aerusonline.com.

PIÈCES DE RECHANGE ET RÉPARATION

PIÈCES DE RECHANGE	RÉFÉRENCE PIÈCE
Éléments de la Cellule ActivePure - (1) 4.5" cell	49861
Filtre lavable	49797
Fan Assembly	49906

Éléments de la Cellule ActivePure

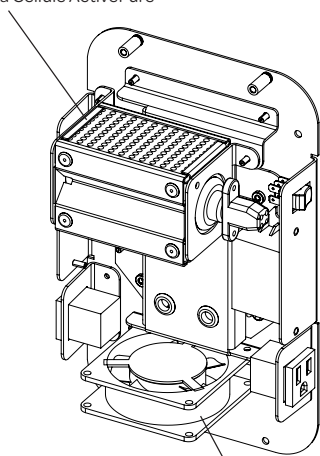

Fan Assembly

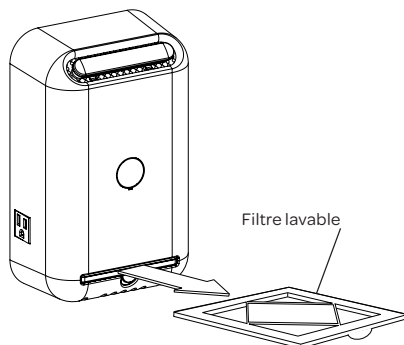

Filtre lavable

Pour commander des pièces de rechange, contactez le service client au 800.572.0502 (États-Unis) ou 800.668.0763 (Canada) ou envoyez un courriel à customerservice@aeronline.com.

INFORMATIONS DE GARANTIE

Garantie limitée de trois (3) ans

Pour enregistrer votre système électronique de purification d'air AP500, visitez aerusonline.com/warranty ou contactez le service client au 1.800.243.9078 (États-Unis) ou au 1.800.688.0763 (Canada), ou envoyez un courriel à customerservice@aerusonline.com.

Le client ne doit pas réemballer et expédier le système de purification d'air électronique AP500, car des dommages irréparables pourraient se produire. Pour le service sous garantie, veuillez contacter votre représentant Aerus autorisé, ou le service à la clientèle Aerus, au 1.800.243.9078 (US) ou au 1.800.688.0763 (Canada)

CE QUI EST COUVERT PAR LA GARANTIE

• Nous garantissons le système électronique de purification d'air AP500, au consommateur, sous réserve des conditions ci-dessous, contre les défauts de fabrication ou de matériaux, à condition que les produits soient retournés à un service client d'Aerus dans les délais suivants :

- AP500 (à l'exclusion de l'ensemble de cellules ActivePure) dans les trois (3) ans à compter de la date d'achat.
- Ensembles de cellule ActivePure dans un délai d'un (1) an à compter de la date d'achat.

EXIGENCES DE MAINTENANCE

Le non-respect des consignes d'entretien énoncées dans le livre d'entretien entraînera une annulation de la garantie, y compris, entre autre :

- le remplacement de l'ampoule UVC par une ampoule authentique Beyond by Aerus tous les ans et
- le remplacement de la cellule ActivePure® par une cellule authentique Beyond by Aerus tous les 2 ans (une preuve du changement pourra être exigée)

Tout service effectué en dehors d'un l'établissement Beyond by Aerus agréé et/ou l'utilisation des pièces autres que les pièces authentiques de Beyond by Aerus annulera également cette garantie.

COMMENT BÉNÉFICIER DE LA GARANTIE

Si vous appelez un établissement Aerus et lui retournez le produit (avec preuve d'achat comportant la date de l'achat), aux frais exclusifs du consommateur et dans le délai prescrit ci-dessus, Aerus réparera ou remplacera et retournera le produit sans frais et dans un délai normal, si son examen révèle un défaut de matériau ou de fabrication. Si, après un nombre raisonnable de tentatives, Beyond by Aerus n'est pas en mesure de réparer le produit, elle en remboursera le prix d'achat ou elle le remplacera, à son gré.

CE QUI N'EST PAS COUVERT PAR CETTE GARANTIE

L'usure normale n'est pas considérée comme un défaut de matériau ou de fabrication. Cette garantie ne s'applique pas en cas de pertes ou de dommages résultant d'un accident, d'un incendie, d'un usage impropre, abusif ou anormal, d'une modification, d'un usage commercial, ou encore de toute réparation faite ailleurs qu'à un établissement Beyond by Aerus agréé.

ABSENCE DE NUMÉRO DE SÉRIE ET CANAUX NON AUTORISÉS

Si le produit ne possède pas un numéro de série valide, la garantie sera annulée. Les produits Beyond by Aerus sont autorisés à la vente par le biais représentants de Beyond by Aerus uniquement. Les garanties sont annulées si le produit est acheté via des canaux non autorisés ; ceux-ci désignent les sites web non autorisés à utiliser le nom, les images et les logos déposés par Beyond by Aerus, ainsi que les sites de ventes aux enchères sur internet (eBay et Craigslist). La seule présence agréée sur internet pour les

produits Beyond by Aerus est le site www.beyondbyaerus.com. Pour confirmer la couverture de garantie avant d'acheter un produit, veuillez contacter Beyond by Aerus au 800.688.0763 avec le numéro de série situé à l'arrière de l'appareil.

EXCLUSION D'AUTRES GARANTIES ET CONDITIONS

Sauf dans les cas énoncés, Aerus ne fait aucune assertion et n'offre aucune garantie, déclinant expressément toute autre garantie DE QUELQUE NATURE QUE CE SOIT, EXPRESSE OU IMPLICITE, Y COMPRIS TOUTE GARANTIE IMPLICITE DE QUALITÉ MARCHANDE OU DE CONVENANCE À UN USAGE PARTICULIER.

LIMITÉ DE RESPONSABILITÉ À L'ÉGARD DES DOMMAGES PARTICULIERS, ACCESSOIRES OU INDIRECTS

BEYOND BY AERUS DÉCLINE TOUTE RESPONSABILITÉ À L'ÉGARD DES DOMMAGES PARTICULIERS, ACCESSOIRES OU INDIRECTS RÉSULTANT DU NON-RESPECT DES GARANTIES, CONDITIONS OU REPRÉSENTATIONS EXPRESSES OU IMPLICITES, D'UNE VIOLATION DE CONTRAT, DE NÉGLIGENCE OU D'AUTRES THÉORIES JURIDIQUES. Ces dommages exclus comprennent, sans s'y limiter, la perte de profits ou de revenus, et la perte de jouissance du produit.

DISPOSITIONS APPLICABLES AUX ÉTATS-UNIS SEULEMENT

Cette garantie confère des droits juridiques précis qui peuvent être complétés par d'autres droits variant d'un État à l'autre. Certains États ne permettent pas de limiter les garanties ou les recours en cas de non-respect. Dans ces États, les dispositions limitatives ci-dessus peuvent être sans effet.

DISPOSITIONS APPLICABLES AU CANADA SEULEMENT

Exclusion des propriétaires subséquents : Sauf disposition contraire dans les lois applicables, cette garantie n'est pas transférable. Cette garantie confère des droits juridiques précis qui peuvent être complétés par d'autres droits variant d'une province à l'autre. Certaines provinces et certains territoires ne permettent pas de limiter les garanties ou les recours en cas de non-respect. Dans ces provinces ou territoires, les dispositions limitatives ci-dessus peuvent être sans effet.

Si une cour compétente prononce quelque disposition de cette garantie totalement ou partiellement invalide, illégale ou inapplicable, les autres dispositions demeurent valides, légales et applicables, et ne sont en aucun cas modifiées ou atténuées dans le cadre de la compétence de cette cour. La garantie entière continue d'être valide, légale et applicable dans toute juridiction ne s'étant pas prononcée de façon similaire.

Cette garantie est fournie par :

ActivePure Manufacturing, LLC
1300 Valley Drive
Bristol, VA 24201

SERVICE

Tout est mis en œuvre pour veiller à ce que les clients reçoivent un manuel de l'utilisateur à jour sur l'utilisation de nos produits. De temps à autre, des modifications apportées à nos produits peuvent cependant changer sans préavis les renseignements contenus dans les présentes. Pour les dernières informations, veuillez contacter le service client au 800.243.9078 (États-Unis) ou 800.688.0763 (Canada), ou envoyez un courriel à customerservice@aerusonline.com.

DÉCLARATION FCC ET PARTIE RESPONSABLE

Cet équipement a été testé et jugé conforme aux limites applicables pour un appareil numérique de Classe B, conformément à la section 15 des réglementations FCC. Ces limites sont établies afin d'apporter une protection raisonnable contre les interférences dangereuses dans une installation résidentielle. Cet équipement génère, utilise et peut émettre des fréquences radio et, s'il n'est pas installé et utilisé conformément aux instructions, peut provoquer des interférences nuisibles aux communications radio. Cependant, il n'est pas garanti que des interférences ne se produiront pas dans une installation en particulier. Si cet équipement provoque des interférences dangereuses pour la radio ou la télévision, ce qui peut être déterminé en allumant et éteignant l'appareil, l'utilisateur est encouragé à tenter de corriger l'interférence par une ou plusieurs des mesures suivantes :

- Réorienter ou déplacer l'antenne de réception
- Augmenter la distance de séparation entre l'appareil et le récepteur
- Brancher l'appareil à une prise reliée à un circuit autre que celui où est branché le récepteur
- Contacter le distributeur ou un technicien expérimenté en radio/télé pour obtenir de l'aide

DÉCLARATION DE CONFORMITÉ À LA FCC

Nom : AP500

Modèle : A1028A

Fabriqué par : ActivePure Manufacturing, LLC

Cet appareil est conforme à la section 15 de la réglementation FCC.

Partie responsable

ActivePure Manufacturing, LLC

1300 Valley Drive

Bristol, VA 24201

Tél. : 1.800.572.1446

Signature: _____

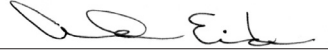

Nom en lettres moulées : Andrew Eide

Fonction : Vice-président du développement et de la fabrication des produits

Date: 09/05/2024

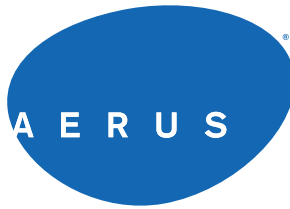

Pour plus d'informations sur l'utilisation de ce produit, veuillez contacter le service à la clientèle.

1.800.243.9078 (États-Unis)

1.800.688.0763 (CANADA)

customerservice@aerusonline.com

Aerus, LLC | 1300 Valley Drive | Bristol, VA 24201 | 1.800.243.9078

Aerus Canada, Inc. | 3480 Laird Road, Suite 2-5 | Mississauga, ON L5L 5Y4 | 1.800.668.0763

© 2024 Aerus, LLC. Tous droits réservés